

Technische Daten

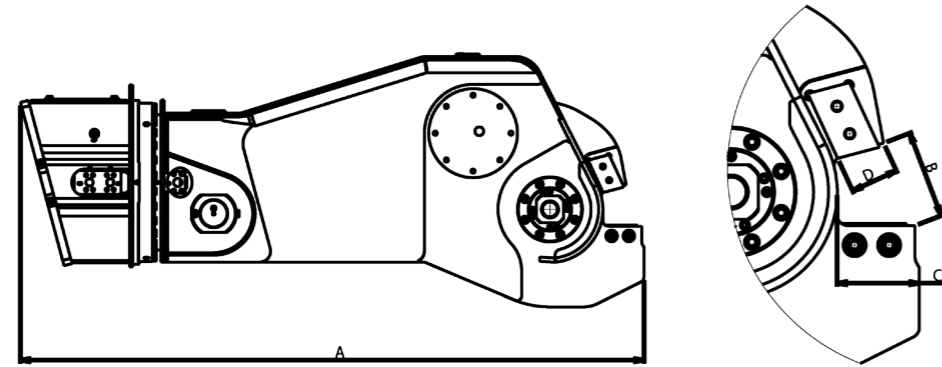

Wohldurchdacht, zuverlässig, wartungsfreundlich und maximale Produktivität.
Das sind die Stärken von Rotar.

Type RRC	25
Informationen	
Gewicht (t) Ausleger	25
Gewicht (t) Stiel	38
Gewicht (kg)*	3500
Abmessungen	
Abmessung A (mm)	2884
Abmessung B (mm)	204
Abmessung C (mm))	190
Abmessung D (mm)	111
Adaption	
Rotar Lochbild	200
Hydraulik	
Max. Betriebsdruck Zylinder (bar)	250
Ölvolumen Zylinder (L/min)	450
Max. Betriebsdruck Motor (bar)	170
Ölvolumen Motor (L/min)	50

* Gewicht ausschl. Adapterplatte.

** Technische Spezifikationen können ohne vorherige Ankündigung geändert werden.



RRC-Serie



Rotar International BV

Adresse Sisalstraat 85, 8281 JK Genemuiden (NL)

Tel. +31(0) 38 385 54 71

Fax +31(0) 38 385 54 02

E-mail info@rotar.com

Website www.rotar.com



RRC

Rotar Schienenbrecher

Der Rotar Schienenbrecher ist ein Synonym für sehr hohe Produktivität. Mit seinen schnellen Zykluszeiten und seiner außerordentlichen Brechkraft verarbeitet die RRC-Serie Tonnen von Eisenbahnschienen in kürzester Zeit!



Drehkopf und Drehkranz

Der Schienenbrecher ist mit einem robusten Drehkopf und überdimensioniertem doppelreihigem Drehkranz ausgerüstet. Da die Hydraulikmotoren am Drehkopf ein hohes Drehmoment erzeugen, kann der Schienenbrecher immer in die gewünschte Position gebracht werden.

Speziell entwickelte Hydraulikzylinder

Der speziell entwickelte Hydraulikzylinder sorgt für ein schnelles schließen der Backen. Der Schienenbrecher ist aus hochwertigem und verschleißfestem Material hergestellt. Die extrem starken Ober- und Unterbacken mit auswechselbaren Schneidmessern und die breit gelagerte Hauptachse bilden dafür die Grundlage.



Zwei Hydraulikanschlüsse je Seite

Zwei Hydraulikanschlüsse je Seite an der Drehdurchführung und die großen Durchlassöffnungen in den Hydraulikschläuchen, Bohrungen und Kupplungen sorgen für einen optimalen Ölvolumenstrom. Dadurch wird Wärmeentwicklung im Hydrauliksystem verhindert und es reduziert sich der Kraftstoffverbrauch des Baggers.

GET THE
RED CRUSH!